

Dimenzije dijelova - 2

ZADNJI PRIGUŠIVAČ BUKE U AUTOMOBILU
(primjer spiralnog poprečnog presjeka)

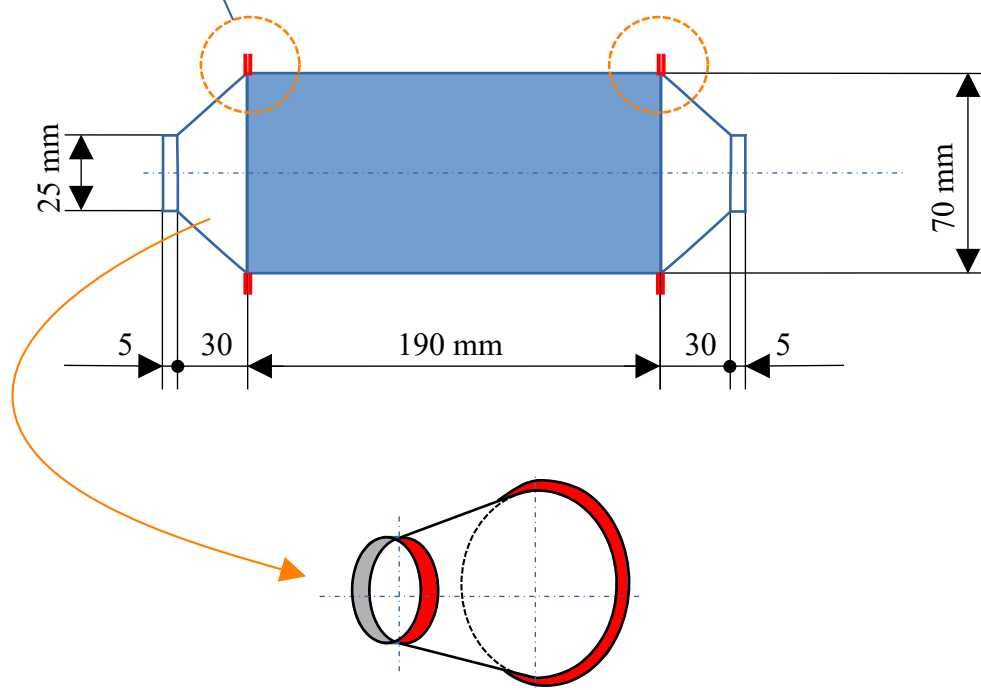
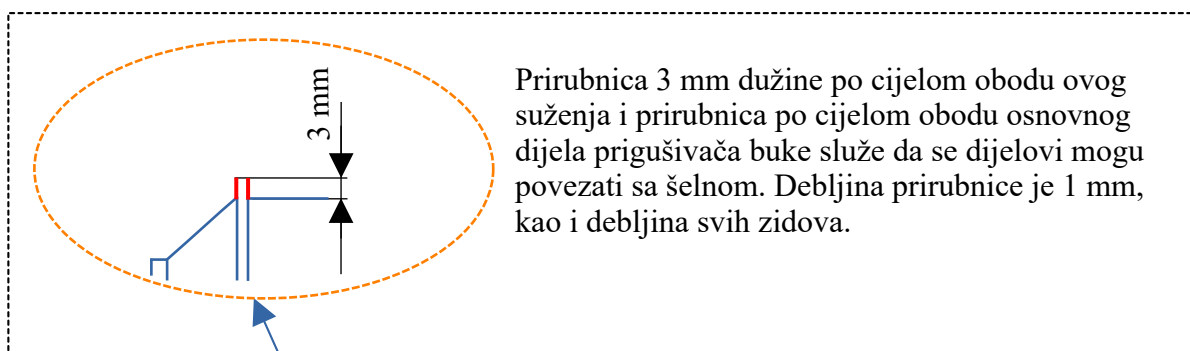
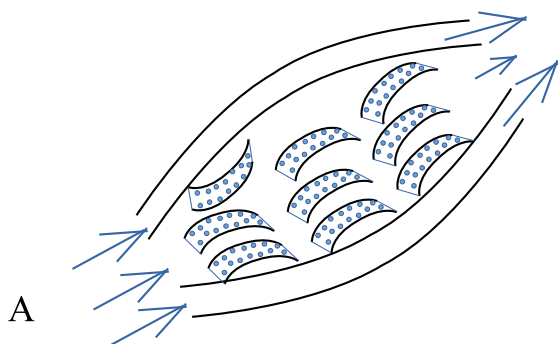

Ovo je šuplji dio, koji služi kao veza između cijevi koja dolazi ispred i osnovnog dijela prigušivača buke, kao i iza njega. Praktično kao lijevak.

Ovo je model urađen u mjerilu: M 1:2

(znači sve ovdje prikazane dimenzije su duplo manje od stvarno planiranih dimenzija, koje opet nisu konačne jer treba izabrati onu opciju koja će dati željene rezultate, a to je smanjenje buke motora i ubrzanje protoka izduvnih gasova)